

アイスメーカー本体

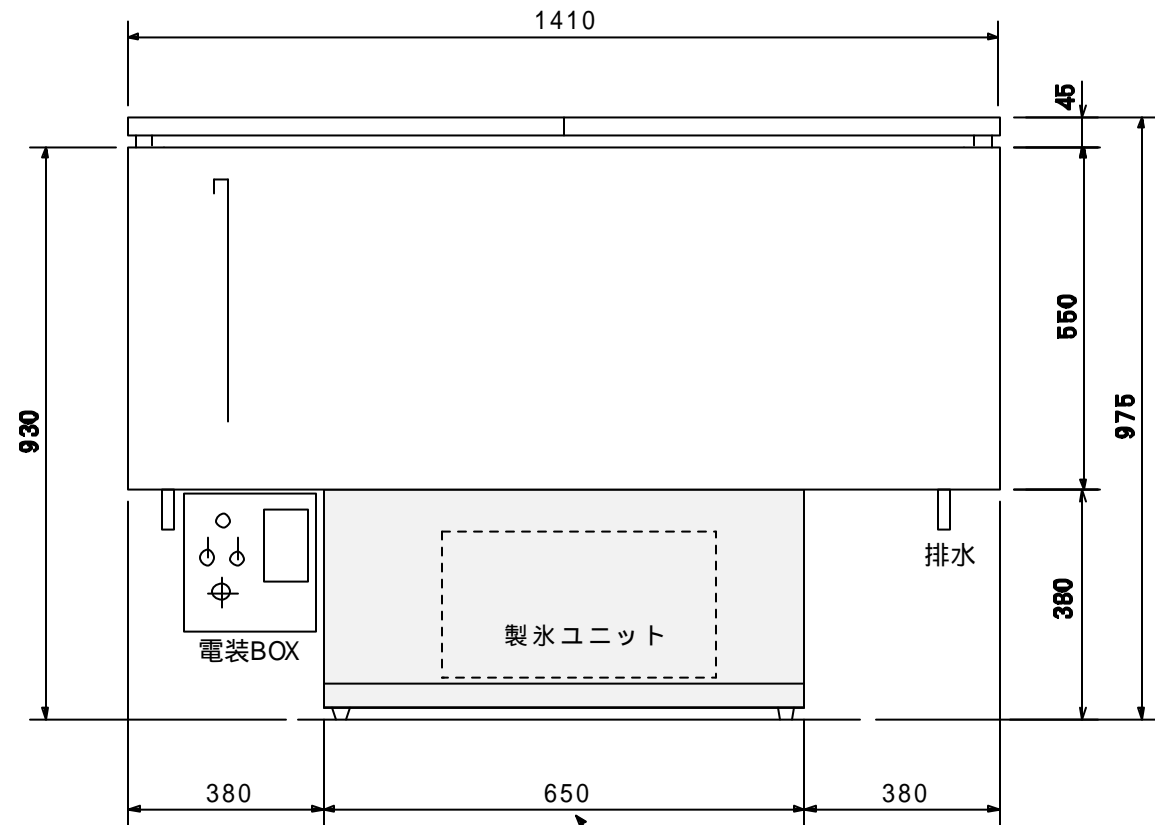

フォークリフトの場合W=900、アジャスト60H

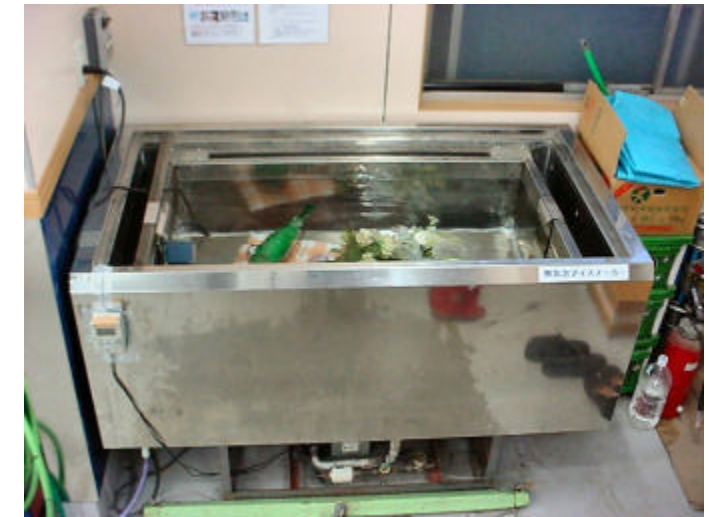
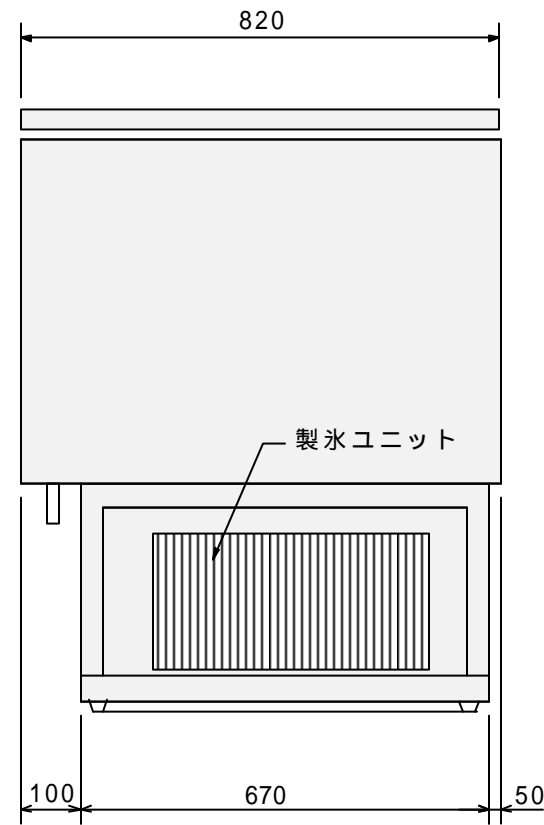

ART-1 135kg 1本タイプ



ART-2 135kg 2本タイプ

アイスカン 135kgタイプ

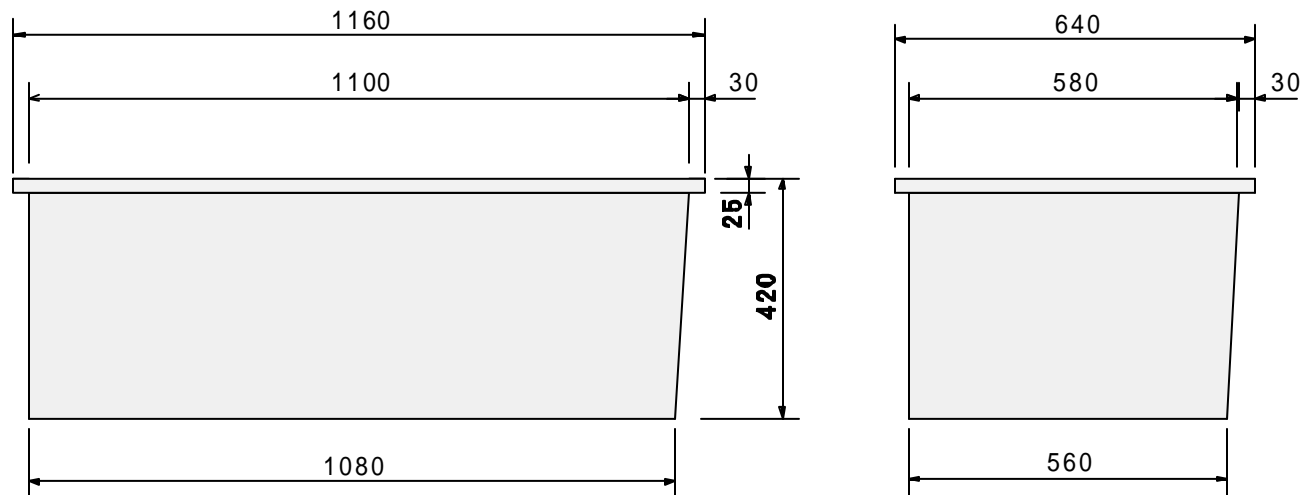

別途・制御盤
(電装BOXを本体と別に設置する場合)

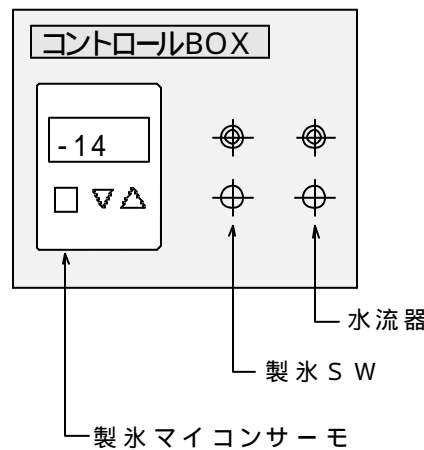

仕様書

型名	アイスメーカー(無気泡製氷機) ART-1
内外装	高級ステンレス仕上げ
外寸	W 1400 x D 810 x H 955
製氷ユニット	IMRH-430SF
圧縮機出力	三相200v/400w
製氷方式	直冷コイル冷却方式、
水流器	单相100v/10w
制御盤	デジタル制御 マイコン製氷サーモ制御
付属部品	吊り金具、吊りバー
アイスカン	内寸 W1080 x 560 x h420 SUS304 (亜鉛鋼板は特注)
フタ	2枚切り
製品重量	12.5kg